

MICHELIN XMINE D2

O pneu L5R para condições extremas de carga

Robustez excepcional
em solos difíceis

Compromisso aderência/tracção



MICHELIN XMINE D2



O pneu L5R para condições extremas de carga

DIMENSÕES	PROFUNDIDADE ESCULTURA	
	mm	32° polegadas
7.50 R 15 TT	46	58
8.25 R 15 TT	48	60.5
10.00 R 15 TT	48	60.5
350/65 R 15 TL	36	45.4
400/80 R 15 TL	34	42.8
14.5 R 15 TL	48	60.5
9.00 R 20 TT	51	64.3
12.00 R 20 TT	57	71.8
14.00 R 20 TL	48	60.5
12.00 R 24 TL	57	71.8
15.5 R 25 TL	60	75.6
16.00 R 25 TL	73	92
17.5 R 25 TL **	65	81.9
18.00 R 25 TL **	82	103.3
20.5 R 25 TL **	74	93.2
23.5 R 25 TL **	83	104.6
26.5 R 25 TL	91	114.6
29.5 R 25 TL	100	126
29.5 R 29 TL	100	126
35/65 R 33 TL **	93	117.2
45/65 R 39 L5R TL **	116	146.1
45/65 R 45 L5R TL **	116	146.1
55/80 R 57 L5R TL * (#)	119	149.9
60/80 R 57 L5R TL * (#)	118	148.7
50/65 R 51 HR TL **	116	146
50/65 R 51 SR TL **	116	146

(#) disponível em LC L5R, SR L5R e HR L5R

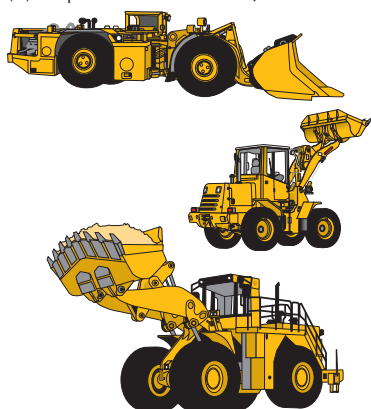

➤ ROBUSTEZ EXCEPCIONAL EM SOLOS DIFÍCEIS

- Banda de rolamento espessa, os seus ombros robustos e reforçados, assim como um cordão de protecção sobre os flancos, fazem um pneu especialmente resistente aos choques, cortes e arranques
- Carcaça resistente, os compostos específicos e as várias cinturas de aço que o compõem fazem um pneu especialmente resistente aos furos

➤ COMPROMISSO ADERÊNCIA/TRACÇÃO

- Banda de rolamento ampla e compacta e a sua escultura agressiva proporcionam-lhe um bom compromisso entre aderência, tracção e resistência às agressões

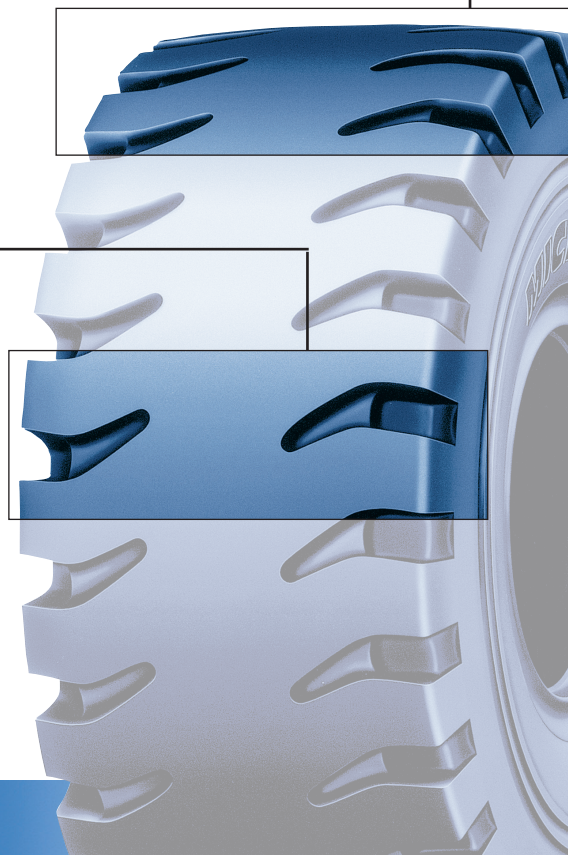

REPARABILIDADE E RECAUCHUTABILIDADE MAXIMIZADAS GRAÇAS À EXTREMA FIABILIDADE DA CARÇAÇA (##)

(##) com a condição de que a carcaça usada responda aos critérios da recauchutagem e/ou reparação.

BENEFÍCIOS DA TÉCNICA RADIAL MICHELIN®

- aumenta a resistência ao desgaste
- melhora a aderência
- diminui o consumo de energia
- comodidade
- reforça a resistência aos furos
- aumenta a resistência ao aquecimento

